

A Serie Mini Range Hochhubwagen mit Initial Lift Datenblatt

		HANGCHA GROUP CO.,LTD.		
Kennzeichen	1.1	Hersteller		
	1.2	Typenzeichen des Herstellers	CDD10-AMC1-L	CDD12-AMC1-L
	1.4	Bedingung: Hand,Geh,Stand,Sitz,Kommissionier	Gehgerät	Gehgerät
	1.5	Tragfähigkeit/Last	1000	1200
	1.6	Lastschwerpunkt/abstand	Q (kg)	600
	1.9	Radstand	c (mm)	600
Gewicht	2.1	Eigengewicht mit Batterie	y (mm)	1281
		Batteriegewicht	kg	760
Bereifung	3.1	Bereifung: Vollgummi, Superelastik, Luft, Polyurethan	kg	66
	3.2	Reifengröße, vorn	kg	66
	3.3	Reifengröße, hinten	PU	PU
	3.4	Zusatzräder (Abmessungen)	Φ250x80	Φ250x80
	3.5	Räder, Anzahl vorn/hinten (x=angetrieben)	Φ75x64	Φ75x64
	3.6	Spurweite, vorn	Φ125x50	Φ125x50
Abmessung	4.4	Hubhöhe	1x+1/4	1x+1/4
	4.6	initial Hub	b ₁₀ (mm)	520
	4.9	Höhendeichsel in Fahrposition min./max.	b ₁₁ (mm)	385
	4.15	Gabelhöhe abgesenkt	h ₃ (mm)	3000
	4.19	Gesamtlänge	h ₅ (mm)	120
	4.21	Gesamtbreite	h ₁₄ (mm)	720/1220
	4.22	Gabelzinkenmaße	h ₁₃ (mm)	86
	4.25	Abstand zwischen Gabelarmen	l ₁ (mm)	1807
	4.32	Bodenfreiheit, Mitte Radstand	b ₁ (mm)	800
	4.34.1	Arbeitsgangbreite bei Paletten 1000x1200 quer	s/e/l (mm)	60/185/1150
4.34.2	Arbeitsgangbreite bei Paletten 800x1200 längs	b ₅ (mm)	570	
4.35	Wenderadius	m ₂ (mm)	21	
Leistungsdaten	5.1	Fahrgeschwindigkeit, mit/ohne Last	Ast (mm)	2010 ^{1) 3)}
	5.2	Hubgeschwindigkeit, mit/ohne Last	Ast (mm)	2060 ^{2) 3)}
	5.3	Senkgeschwindigkeit, mit/ohne Last	Wa (mm)	1415 ³⁾
	5.8	max. Steigfähigkeit mit/ohne Last	km/h	6/6
Elektrik	6.1	Fahrmotor, Leistung S2 60min	m/s	0.115/0.150
	6.2	Hubmotor, Leistung S3 15%	m/s	0.140/0.135
	6.4	Batteriespannung, Nennkapazität	%	8/16
	8.1	Art der Antriebssteuerung	kW	1.1
	9.1	Hersteller	V/Ah	2x12/106

Anerkennung: 1), VDI 2198: +260mm 2), VDI 2198: +165mm 3) Bei abgesenkten Gabeln: +60mm

A Serie Mini Range Hochhubwagen mit Initial Lift Mast Datenblatt:

Mast Typ	Max Hubhöhe h ₃	Max. Gabelhöhe (h ₃ +h ₁₃)	Höhe Hubgerüst eingefahren h ₁	Höhe Hubgerüst ausgefahren h ₄	Freihub	Resttragkraft bei 600mm LSP	
						mm	mm
Single Zylinder Duplex Mast	2000	2086	1576	2576	0	1000	1200
	2500	2586	1826	3076	0	1000	1000
	2700	2786	1926	3276	0	900	900
	3000	3086	2076	3576	0	800	800
	3300	3386	2226	3876	0	700	700
	3500	3586	2411	4161	0	550	550
	3600	3686	2461	4261	0	550	550

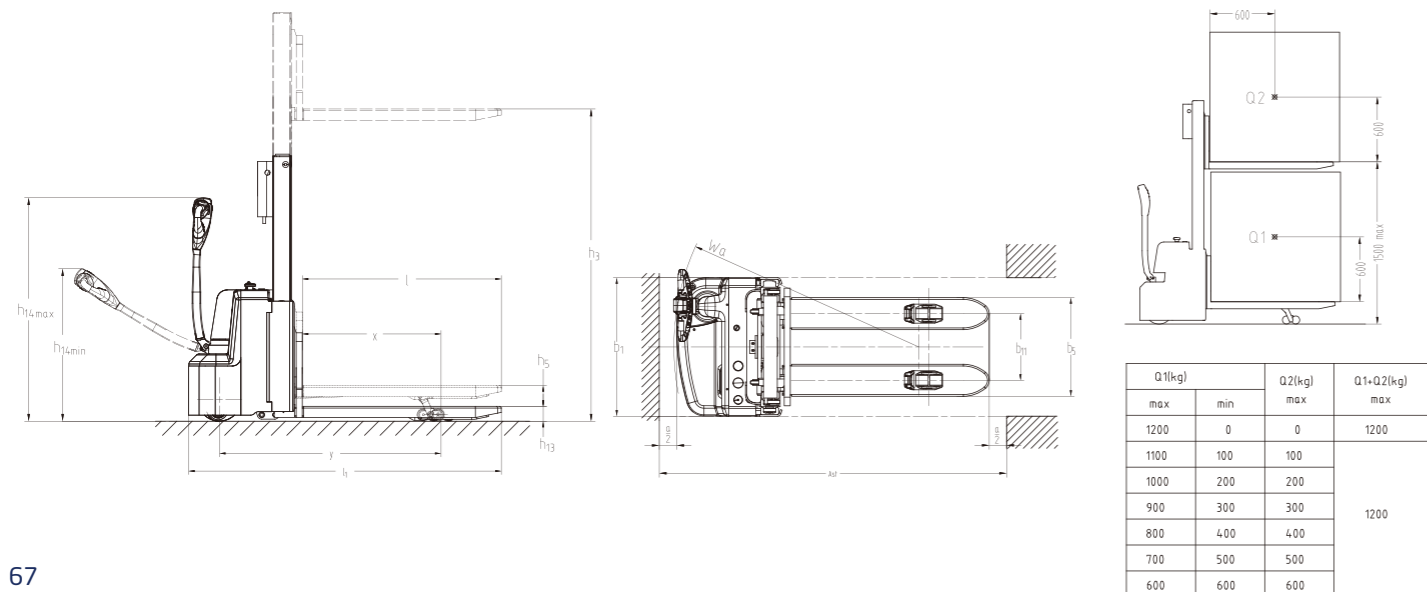

A Serie Hochhubwagen Hi Range

Tragfähigkeit 1,200 bis 2,000kg

LET THE LITHIUM POWER BE REEL



INNOVATIVE SOLUTIONS NEW POWER NOW

Innovative, zuverlässige Lithium-Ionen-Technologie, die von HANGCHA und CATL gemeinsam entwickelt wird. Batteriezellen und -module stammen von CATL mit zuverlässiger Qualität exklusiv für HANGCHA.

- / Wir verwenden quadratische Lithium-Eisenphosphat-Batterien und -Module, die in reifen Volkswirtschaften in großen Mengen von Nutzfahrzeugen verwendet werden.
- / Das Modul verwendet einen robusten Aluminiumlegierungsrahmen. leicht und mit ausgezeichneter Wärmeableitung.
- / Sicher und effektiv: Ladeeffizienz bis zu 98%, thermisch Durchlauftemperatur 600 °C oder mehr.
- / Schnellladung: 2 Stunden volle Ladung, wirtschaftliche Nutzung jeder Pause.
- / Langlebig: 4000 Ladezyklen, Kapazitätserhalt größer als 80%.
- / Wartungsfrei: Die Batterie muss nicht manuell gewartet werden.
- / Grün und sauber: umweltfreundlich, emissionsfrei.
- / An niedrige Temperaturen angepasst: Wird standardmäßig mit einer elektrischen Heizfunktion geliefert, die einen normalen Betrieb bei niedrigen Temperaturen gewährleistet.

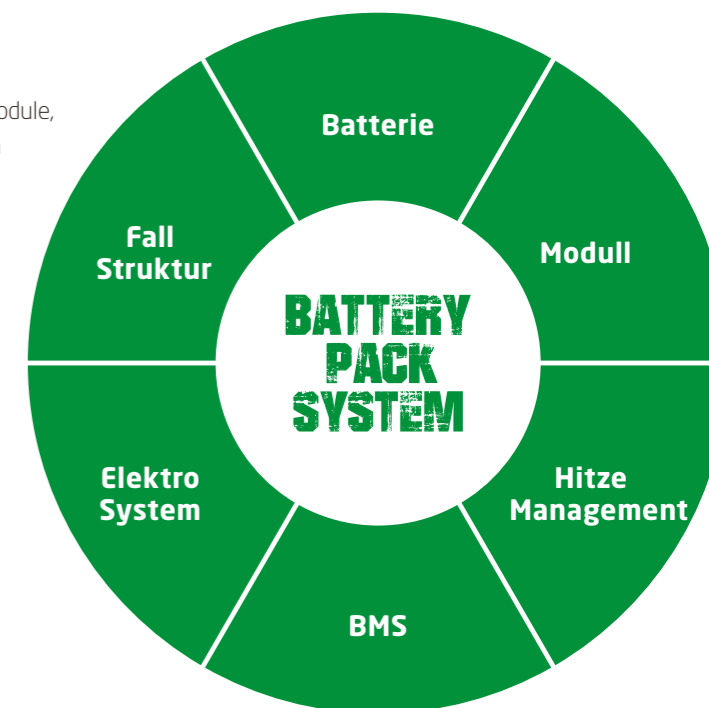

Li-Ion
2 Stunde
100%

Lead-acid Batterie
8-10 Stunde 100%

Schnelles Aufladen und Opportunity-Laden gewährleisten die kontinuierliche Verfügbarkeit von Fahrzeugen.

Li-Ion-Gabelstapler sind immer verfügbar. Sie ermöglichen ein schnelles vollständiges Aufladen oder Boost-Laden (100% Aufladen in 2 Stunden). Sie sind wartungsfrei und erfordern keinen Batteriewechsel, wenn sie für Mehrschichtbetriebe verwendet werden.

Li-Ion Batteriepack Datenblatt

Typ		CDD12-AC1S-I	CDD14-AC1S-I	CDD16-AC1S-I	CDD20-AC1S-I	CTD12-AC1S-I	CTD14-AC1S-I	CTD16-AC1S-I	CTD20-AC1S-I	CDD12-AC1-I	CDD14-AC1-I	CDD16-AC1-I	CDD20-AC1-I
Li-Ion Batterie	V/Ah	24/120	24/120	24/120	24/120	24/120	24/120	24/120	24/120	24/120	24/120	24/120	24/120
Li-Ion Batterie,Optional	V/Ah	24/202	24/202	24/202	24/202	24/202	24/202	24/202	24/202	24/202	24/202	24/202	24/202
Titans Ladegerät		SPC-24100	SPC-24100	SPC-24100	SPC-24100	SPC-24100	SPC-24100	SPC-24100	SPC-24100	SPC-24100	SPC-24100	SPC-24100	SPC-24100



HANGCHA bietet Li-Ion-Akku (LiFePO4) mit 5 Jahren oder 10000 Stunden Garantie.



Hochleistung

- / Wechselstrommotor für hervorragende Beschleunigung, gute Steigfähigkeit, geringe Hitze, keine Kohlebürste und wartungsfrei.
- / Das neueste CURTIS AC-Steuerungssystem bietet eine genaue und stabile Steuerung, um effizienter zu arbeiten.
- / Die angewendete CANBUS-Struktur bietet einen zuverlässigeren und schnelleren Befehlszugriff.
- / Regenerative Bremse und Hang-Antirutschfunktion werden von diesem LKW angeboten.

Verlässlichkeit

- / Vierzapfen mit niedrigem Schwerpunkt und hochfestem Stahlrahmen-Chassis bieten eine größere Restlastkapazität und eine längere Lebensdauer.
- / Wasserdichte Stecker und Steckverbinder sorgen für einen zuverlässigen Schutz des elektrischen Systems.
- / Das angenommene einzigartige schwimmende Federungssystem sorgt für guten Grip der Antriebsräder und ist ausgezeichnet.
- / Hochwertiges Hydraulikaggregat für geräuscharmen, vibrationsarmen, reibungslosen Heben und zuverlässigen Landen.
- / Stanzgeformte Gabeln für mehr Festigkeit und Spitzenführung für einen effizienteren Betrieb.
- / H-Mastprofilabschnitt für stabilere und steifere Leistung.
- / Der Netzstecker ist an der Karosserie des Flurförderzeugs befestigt, um Schäden durch Batterieeinbau zu vermeiden.
- / Fußgängertyp verwenden das neue Design-Antriebssystem. Der Antriebsmotor begleitet die Pinnenrotation nicht. Er kann das gesamte Kabel mit dem Antriebsmotor verbinden und ein Verbiegen vermeiden.

Komfort

- / Das Stoßdämpfungsdesign der faltbaren Plattform verbessert den Komfort für den Bediener erheblich.
- / Das neu gestaltete Antriebssystem mit schwimmender Federung, das automatisch an die Lasten angepasst werden kann, bietet den Antriebsrädern ausreichend Leistung.
- / Einfache und schöne Pinne, die alle Funktionen auch mit einer Hand bedient.
- / Angezeigte Schildkrötengeschwindigkeitsfunktion, die angewendet wird, um sich langsam zu bewegen und das Stapeln von Waren auf engstem Raum zu unterstützen.
- / Optimierte Designstruktur für gute Sichtbarkeit und einfachen Zugang zur Palette.
- / Die kompakte Karosserie und das große, abgerundete Design bieten einen idealen Betrieb auf engstem Raum, und das keilförmige Chassis erhöht die Überholfähigkeit erheblich.

Sicherheit

- / Mit drei Bremsarten: Lösen der Bremse, Rückwärtsbremse und Notbremse ist die Fahrsicherheit gewährleistet.
- / Die angewendete rutschfeste Neigungsfunktion gewährleistet die Sicherheit des Betriebs.
- / Der Notknopf am Pinnenkopf kann den Schaden für den Fahrer wirksam vermeiden.
- / Weiches Landesystem zum Schutz der Lasten vor Beschädigung. Die Drehgeschwindigkeit wird beim Lenken nur im Stand automatisch reduziert.
- / Die Schildkrötengeschwindigkeitsfunktion kann die langsame Bewegung beibehalten, wenn die Pinne vertikal ausgerichtet ist. Der LKW kann Waren auch auf engstem Raum stapeln.
- / Die Fahrgeschwindigkeit wird nach dem Anheben der Gabel um 500 mm automatisch verringert.

Instandhaltung

- / Wechselstrommotor ohne Kabinenbürste, keine Wartung erforderlich, geringere Kosten.
- / Alle Wellen sind mit einer geschmierten Wellenhülse und einem Ölbecher ausgestattet. Sie bieten eine bequeme Wartung und eine lange Lebensdauer.

Standardausstattung

- / Horn
- / AC-Antriebsmotor
- / Batterie
- / PU-Antriebsrad
- / Tandemräder
- / Geschwindigkeitsregelung
- / Pedal und Handlauf
- / Weiches Landesystem
- / 1150mm Gabellänge
- / CURTIS AC-Controller
- / Hydraulikaggregat
- / 570 mm Außengabelbreite
- / Not-Aus-Schalter
- / Multifunktions-Batterieanzeige
- / Multifunktionspinne des CAN-Bus-Systems
- / Elektrische Lenkung (auf Palettenstapler stehen)

Optionsausstattung

- / Rückenlehne laden
- / Mastschutz
- / 240Ah, 340Ah Batterie
- / Unterschiedliche Breite der Außengabel
- / Unterschiedliche Masthöhen
- / Kühlluftschutz(-30 C)
- / Batteriewechsel seitlich
- / Unterschiedliche Gabellänge
- / Überkopfschutz

1.2-1.6t Hi Range Hochhubwagen Datenblatt

Hubgerüst Typ	Max Hubhöhe h ₃	Max. Gabelhöhe (h ₃ +h _{1,3})	Höhe Hubgerüst eingefahren h ₁	Höhe Hubgerüst ausgefahren h ₄	Freihub	Resttragkraft bei 600mm LSP		
						1.2t	1.4t	1.6t
	mm	mm	mm	mm/in	mm	kg	kg	kg
Standard- Hubgerüst	2000	2090	1542	2542	90	1200	1400	1600
	2500	2590	1792	3042	90	1200	1400	1600
	2700	2790	1892	3242	90	1200	1400/	1600
	3000	3090	2042	3542	90	1200	1400	1600
	3300	3390	2192	3842	90	1200	1200	1300
	3500	3590	2292	4042	90	1070	1070	1130
	3600	3690	2342	4142	90	1000	1000	1050
	3800	3890	2442	4342	90	920	920	970
	4000	4090	2642	4642	90	850	850	900
	4300	4390	2792	4942	90	770	770	810
4500	4590	2892	5142	90	680	680	710	
Duplex- Freihub Hubgerüst	2000	2090	1595	2595	1090	1200	1400	1600
	2500	2590	1845	3095	1340	1200	1400	1600
	2700	2790	1945	3295	1440	1200	1400	1600
	3000	3090	2095	3595	1590	1200	1400	1600
	3300	3390	2245	3895	1740	1200	1200	1300
	3500	3590	2345	4095	1840	1070	1070	1130
Triplex- Hubgerüst	3600	3690	2395	4195	1890	1000	1000	1050
	3500	3590	1844	4214	1220	1070	1070	1130
	3700	3790	1909	4409	1290	960	960	1010
	4000	4090	2009	4709	1390	850	850	900
	4300	4390	2109	5009	1490	770	770	810
	4500	4590	2159	5159	1590	680	680	710
	4700	4790	2259	5459	1590	600	600	630
	5000	5090	2354	5744	1700	500	500	530
	5200	5290	2409	5909	1790	440	440	470
	5500	5590	2509	6209	1890	320	320	350

2.0t Hi Range Hochhubwagen Datenblatt

Hubgerüst Typ	Max Hubhöhe h ₃	Max. Gabelhöhe (h ₃ +h _{1,3})	Höhe Hubgerüst eingefahren h ₁	Höhe Hubgerüst ausgefahren h ₄	Freihub	Resttragkraft bei 600mm LSP	
						2.0t	kg
	mm	mm	mm	mm	mm		kg
Standard- Hubgerüst	2000	2090	1647	3647	90		2000
	2500	2590	1897	3147	90		2000
	2700	2790	1997	3347	90		1800
	3000	3090	2147	3647	90		1600
	3300	3390	2297	3947	90		1350
	3500	3590	2397	4147	90		1180
	3600	3690	2447	4247	90		1100
	3800	3890	2547	4447	90		980
	4000	4090	2747	4747	90		950
	4300	4390	2897	5047	90		860
Duplex- Freihub Hubgerüst	4500	4590	2997	5247	90		760
	2000	2090	1700	2700	1090		2000
	2500	2590	1950	3200	1340		2000
	2700	2790	2050	3400	1440		1800
	3000	3090	2200	3700	1590		1600
	3300	3390	235	4000	1740		1350
Triplex- Hubgerüst	3500	3590	2450	4200	1840		1180
	3600	3690	2500	4300	1890		1100
	3500	3590	1944	4314	1130		1180
	3700	3790	2009	4509	1200		1020
	4000	4090	2109	4809	1300		950
	4300	4390	2209	5109	1400		860
	4500	4590	2259	5259	1500		760
	4700	4790	2359	5559	1500		680
	5000	5090	2454	5844	1610		570
	5200	5290	2509	6009	1700		510
5500	5590	2609	6309	1800		400	

A Serie Hochhubwagen Hi Range

		HANGCHA GROUP CO.,LTD.																		
Merkmale	1.1	Hersteller																		
	1.2	Modell	CD012-AC15 CTD12-AZ25	CD012-AC1 CTD12-AZ3	CD014-AC15 CTD14-AZ35	CD014-AC1 CTD14-AZ3	CD016-AC15 CTD16-AZ35	CD016-AC1 CTD16-AZ3	CD020-AC15 CTD20-AZ35	CD020-AC1 CTD20-AZ3	CTD12-AC15 CTD12-AZ35	CTD12-AC1 CTD12-AZ3	CTD14-AC15 CTD14-AZ35	CTD14-AC1 CTD14-AZ3	CTD16-AC15 CTD16-AZ35	CTD16-AC1 CTD16-AZ3	CTD20-AC15 CTD20-AZ35	CTD20-AC1 CTD20-AZ3		
	1.4	Ausführung	Plattformgerät	Gehgerät	Plattformgerät	Gehgerät	Plattformgerät	Gehgerät	Plattformgerät	Gehgerät	Plattformgerät	Gehgerät	Plattformgerät	Gehgerät	Plattformgerät	Gehgerät	Plattformgerät	Gehgerät		
	1.5	Tragkraft	Q (kg)	1200	1200	1400	1400	1600	1600	2000	2000	1200	1200	1400	1400	1600	1600	2000	2000	
	1.6	Lastschwerpunkt	c (mm)	600	600	600	600	600	600	600	600	600	600	600	600	600	600	600	600	
	1.9	Radstand	y (mm)	1425	1425	1425	1425	1425	1425	1425	1425	1425	1425	1425	1425	1425	1425	1425	1425	
Gewicht	2.1	Gewicht mit Batterie	kg	1310	1177	1315	1182	1362	1215	1405	1258	1380	1247	1385	1252	1432	1285	1475	1328	
	3.1	Reifentyp		PU	PU	PU	PU	PU	PU	PU	PU	PU	PU	PU	PU	PU	PU	PU	PU	
Bereifung	3.2	Reifengröße Antriebsrad	mm	φ230x75	φ230x75	φ230x75	φ230x75	φ230x75	φ230x75	φ230x75	φ230x75	φ230x75	φ230x75	φ230x75	φ230x75	φ230x75	φ230x75	φ230x75	φ230x75	
	3.3	Reifengröße Lastrad	mm	φ85x70	φ85x70	φ85x70	φ85x70	φ85x70	φ85x70	φ85x70	φ85x70	φ85x70	φ85x70	φ85x70	φ85x70	φ85x70	φ85x70	φ85x70	φ85x70	
	3.4	Seitenschützrad	mm	φ140x55	φ140x55	φ140x55	φ140x55	φ140x55	φ140x55	φ140x55	φ140x55	φ140x55	φ140x55	φ140x55	φ140x55	φ140x55	φ140x55	φ140x55	φ140x55	
	3.5	Räder, Anzahl Antrieb/Lastseite (x = Antrieb)		1x+1/4	1x+1/4	1x+1/4	1x+1/4	1x+1/4	1x+1/4	1x+1/4	1x+1/4	1x+1/4	1x+1/4	1x+1/4	1x+1/4	1x+1/4	1x+1/4	1x+1/4	1x+1/4	
	3.6	Spurbreite Antriebsseite	b10 (mm)	525	525	525	525	525	525	525	525	525	525	525	525	525	525	525	525	
	3.7	Spurbreite Lastrollen	b11 (mm)	385	385	385	385	385	385	385	385	1000/1170/1370	1000/1170/1370	1000/1170/1370	1000/1170/1370	1000/1170/1370	1000/1170/1370	1000/1170/1370	1000/1170/1370	
	3.7	Spurbreite Lastrollen	b11 (mm)	385	385	385	385	385	385	385	385	1000/1170/1370	1000/1170/1370	1000/1170/1370	1000/1170/1370	1000/1170/1370	1000/1170/1370	1000/1170/1370	1000/1170/1370	
Abmessung	4.4	Hubhöhe	h3 (mm)	2700	2700	2700	2700	2700	2700	2700	2700	2700	2700	2700	2700	2700	2700	2700	2700	
	4.15	Gabelhöhe, abgesenkt	h13 (mm)	90	90	90	90	90	90	90	90	50	50	50	50	50	50	50	50	
	4.19	Gesamtlänge Plattform oben	l1 (mm)	2095 ¹⁾	2050 ¹⁾	2095 ¹⁾	2050 ¹⁾	2095 ¹⁾	2050 ¹⁾	2095 ¹⁾	2050 ¹⁾	2050 ¹⁾	2005 ¹⁾	2050 ¹⁾	2005 ¹⁾	2050 ¹⁾	2005 ¹⁾	2050 ¹⁾	2005 ¹⁾	
	4.19	Gesamtlänge Plattform unten	l1 (mm)	2527 ¹⁾	2527 ¹⁾	2527 ¹⁾	2527 ¹⁾	2527 ¹⁾	2527 ¹⁾	2527 ¹⁾	2527 ¹⁾	2482 ¹⁾	2482 ¹⁾	2482 ¹⁾	2482 ¹⁾	2482 ¹⁾	2482 ¹⁾	2482 ¹⁾	2482 ¹⁾	
	4.21	Gesamtbreite	b1 (mm)	800	800	800	800	800	800	800	800	1100/1270/1470	1100/1270/1470	1100/1270/1470	1100/1270/1470	1100/1270/1470	1100/1270/1470	1100/1270/1470	1100/1270/1470	
	4.22	Gabelzinkenabmessung	s/e/l (mm)	65/185/1150	65/185/1150	65/185/1150	65/185/1150	65/185/1150	65/185/1150	65/185/1150	65/185/1150	35/100/1070	35/100/1070	35/100/1070	35/100/1070	35/100/1070	35/100/1070	40/122/1070	40/122/1070	
	4.25	Maß über die Gabeln	bs (mm)	570/680	570/680	570/680	570/680	570/680	570/680	570/680	570/680	570/680	210-790	210-790	210-790	210-790	210-790	210-790	210-790	
	4.32	Bodenfreiheit, Mitte Radstand	mz (mm)	30	30	30	30	30	30	30	30	40	40	40	40	40	40	40	40	
	4.34.1	Arbeitsgangbreite bei Paletten 1000x1200 quer	Ast (mm)	2312 ¹⁾	2318 ¹⁾	2312 ¹⁾	2318 ¹⁾	2312 ¹⁾	2318 ¹⁾	2312 ¹⁾	2318 ¹⁾	2312 ¹⁾	2342 ¹⁾	2348 ¹⁾	2342 ¹⁾	2348 ¹⁾	2342 ¹⁾	2348 ¹⁾	2342 ¹⁾	2348 ¹⁾
	4.34.2	Arbeitsgangbreite bei Paletten 800x1200 längs	Ast (mm)	2362 ¹⁾	2368 ¹⁾	2362 ¹⁾	2368 ¹⁾	2362 ¹⁾	2368 ¹⁾	2362 ¹⁾	2368 ¹⁾	2362 ¹⁾	2392 ¹⁾	2398 ¹⁾	2392 ¹⁾	2398 ¹⁾	2392 ¹⁾	2398 ¹⁾	2392 ¹⁾	2398 ¹⁾
4.35	Wenderadius	Wa (mm)	1662	1668	1662	1668	1662	1668	1662	1668	1662	1668	1662	1668	1662	1668	1662	1668		
Antrieb	5.1	Fahrgeschwindigkeit, mit/ohne Last	km/h	7,0/7,0	6,0/6,0	7,0/7,0	6,0/6,0	7,0/7,0	6,0/6,0	7,0/7,0	6,0/6,0	7,0/7,0	6,0/6,0	7,0/7,0	6,0/6,0	7,0/7,0	6,0/6,0	7,0/7,0	6,0/6,0	
	5.2	Hubgeschwindigkeit, mit/ohne Last	m/s	0,087/0,133	0,087/0,133	0,129/0,198	0,129/0,198	0,108/0,160	0,108/0,160	0,098/0,160	0,098/0,160	0,087/0,133	0,087/0,133	0,129/0,198	0,129/0,198	0,108/0,160	0,108/0,160	0,098/0,160	0,098/0,160	
	5.3	Senkgeschwindigkeit, mit/ohne Last	m/s	0,155/0,158	0,155/0,158	0,213/0,200	0,213/0,200	0,185/0,155	0,185/0,155	0,195/0,155	0,195/0,155	0,155/0,158	0,155/0,158	0,213/0,200	0,213/0,200	0,185/0,155	0,185/0,155	0,195/0,155	0,195/0,155	
	5.8	max. Steigfähigkeit mit/ohne Last	%	10/16	8/16	10/16	8/16	8/16	5/16	8/16	5/16	10/16	8/16	10/16	8/16	8/16	5/16	8/16	5/16	
Motor und Batterie	6.1	Fahrmotor	kW	2,2	1,5	2,2	1,5	2,2	1,5	2,2	1,5	2,2	1,5	2,2	1,5	2,2	1,5	2,2		
	6.2	Hubmotor	kW	2,2	2,2	3,0	3,0	3,0	3,0	3,0	3,0	2,2	2,2	3,0	3,0	3,0	3,0	3,0		
	6.4	Lenkmotor	kW	0,2		0,2/0,27		0,2/0,27		0,2		0,2/0,27		0,2/0,27		0,2/0,27		0,2/0,27		
	6.4	Batteriegroße, Kapazität	V/Ah	24/280	24/240	24/280	24/240	24/340	24/280	24/340	24/280	24/340	24/280	24/240	24/280	24/240	24/340	24/280	24/280	
	Optional Batteriegroße, Kapazität	V/Ah	~24/340	~24/340	~24/340	~24/340	~24/340	~24/340	~24/340	~24/340	~24/340	~24/340	~24/340	~24/340	~24/340	~24/340	~24/340	~24/340		
8.1	Steuerung		AC	AC	AC	AC	AC	AC	AC	AC	AC	AC	AC	AC	AC	AC	AC	AC		
9.1	Hersteller		CURTIS/ZAPI	CURTIS/ZAPI	CURTIS/ZAPI	CURTIS/ZAPI	CURTIS/ZAPI	CURTIS/ZAPI	CURTIS/ZAPI	CURTIS/ZAPI	CURTIS/ZAPI	CURTIS/ZAPI	CURTIS/ZAPI	CURTIS/ZAPI	CURTIS/ZAPI	CURTIS/ZAPI	CURTIS/ZAPI	CURTIS/ZAPI		

Hinweis: 1), Triplex Mast + 21mm + 0.83in

