



# 4WD Grobe- Gelände Gabelstapler

Tragfähigkeit von 2,500 bis 3,500kg



## KONZEPT

Wir haben alle Spezifikationen der besten Gabelstapler der Welt - insbesondere der Gelände Gabelstapler - untersucht. Dabei konnten wir die entscheidenden Eigenschaften von Gabelstaplern ermitteln, die in der Industrie gut funktionieren. Anschließend haben wir diese Informationen kombiniert, um den Grundstein für unser Produktdesign zu legen, damit unsere Gabelstapler in verschiedenen Bereichen arbeiten können, egal wie schwierig die Bedingungen sind. Das Ergebnis sind Gabelstapler die mit maximaler Effizienz und Zuverlässigkeit ihre Aufgabe in ihrem Anforderungsbereich erfüllen.

## EINFÜHRUNG

Der Hangcha 2.5 - 3.5t 4W Offroad-Gabelstapler ist ein robuster und kompakter Gabelstapler mit Allradantrieb. Es basiert auf einem Offroad-Gabelstapler mit Zweiradantrieb. Es ist weltbekannt für seine hervorragende Leistung, Wirtschaftlichkeit und Langlebigkeit.



# 6 Gründe, sich für einen Gelände Gabelstapler mit Allradantrieb zu entscheiden

- ▶ Zuverlässig
- ▶ Effizient
- ▶ Umweltfreundlich
- ▶ Komforte bedienung
- ▶ Einfache wartung
- ▶ Hochleistung



HANGCHA ist immer für Sie da

Effiziente, zuverlässige Auswahl für alle Bedürfnisse

## STAGE V & TIER 4F

Hangcha bietet qualitativ hochwertige, innovative und leistungsstarke Produkte, welche den neuesten EU Emissionsstandard Stage V voll erfüllen.

Zu den verwendeten Technologien gehören unter anderem Common-Rail-Einspritzung, Abgasrückführung, Katalysatoren und Rußpartikelfilter. Durch individuelle Entwicklung und Optimierung für das jeweilige Motormodell bieten unsere Gabelstapler maximale Effizienz und Zuverlässigkeit.

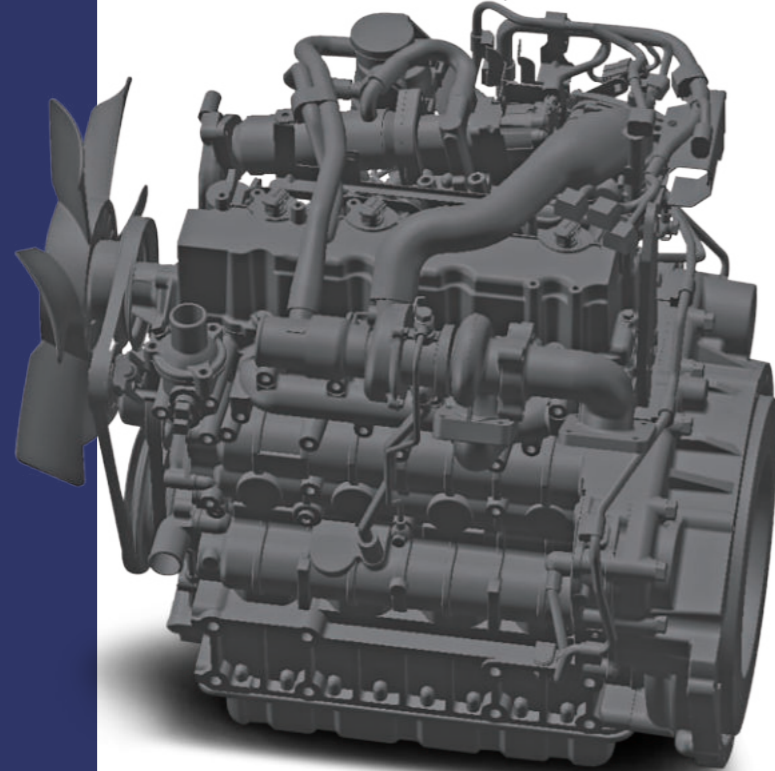

KUBOTA



Interaktives Instrument: Das Instrument verfügt über ein 4,0-Zoll-Farb-LCD-Display mit vier interaktiven Tasten und eine CAN-Bus-Kommunikationsfunktion. Das Kommunikationsprotokoll ist mit den Standards CANopen und SAE J1939 kompatibel.

### HANGCHA Gabelstapler mit StageV und T4F

Nr.	Kapazität	Serie	Hersteller	Motor	Kraftstoff	Modell	Emission Std.	Transmission	Leistung (kw/rpm)
1	2.5-3.5t	RT	KUBOTA	V2607-CR-TE5B	Diesel	CPCD25/30/35-XW98C-RT4	StageV / Tier4 final	CHINA	47.3/2400

Hinweis: RT bedeutet 2WD / 4WD Grobe Gelände Gabelstapler

Leistungsstark/  
Effizient/  
Zuverlässig



## Zuverlässigkeit

Vollschwimmendes Hydraulikgetriebe mit 2WD und 4WD-Schaltfunktion bietet höhere Laufgeschwindigkeit und stärkere Kletterfähigkeit.



Durch Gabelmontage mit höherer Spezifikation Stufe 3B kann mehr Gewicht geladen werden.

### Breitreifen mit tiefem Profil

Die Antriebsachse ist mit Offroadreifen, Nassbremse, Differentialmechanismus mit elektronischer Sperre sowie verstärkter Lenkantriebsachse ausgestattet und kann besser an schwierige Arbeitsbedingungen angepasst werden.

Vorderreifen:14-17.5

Hinterreifen10.0/75-15.3

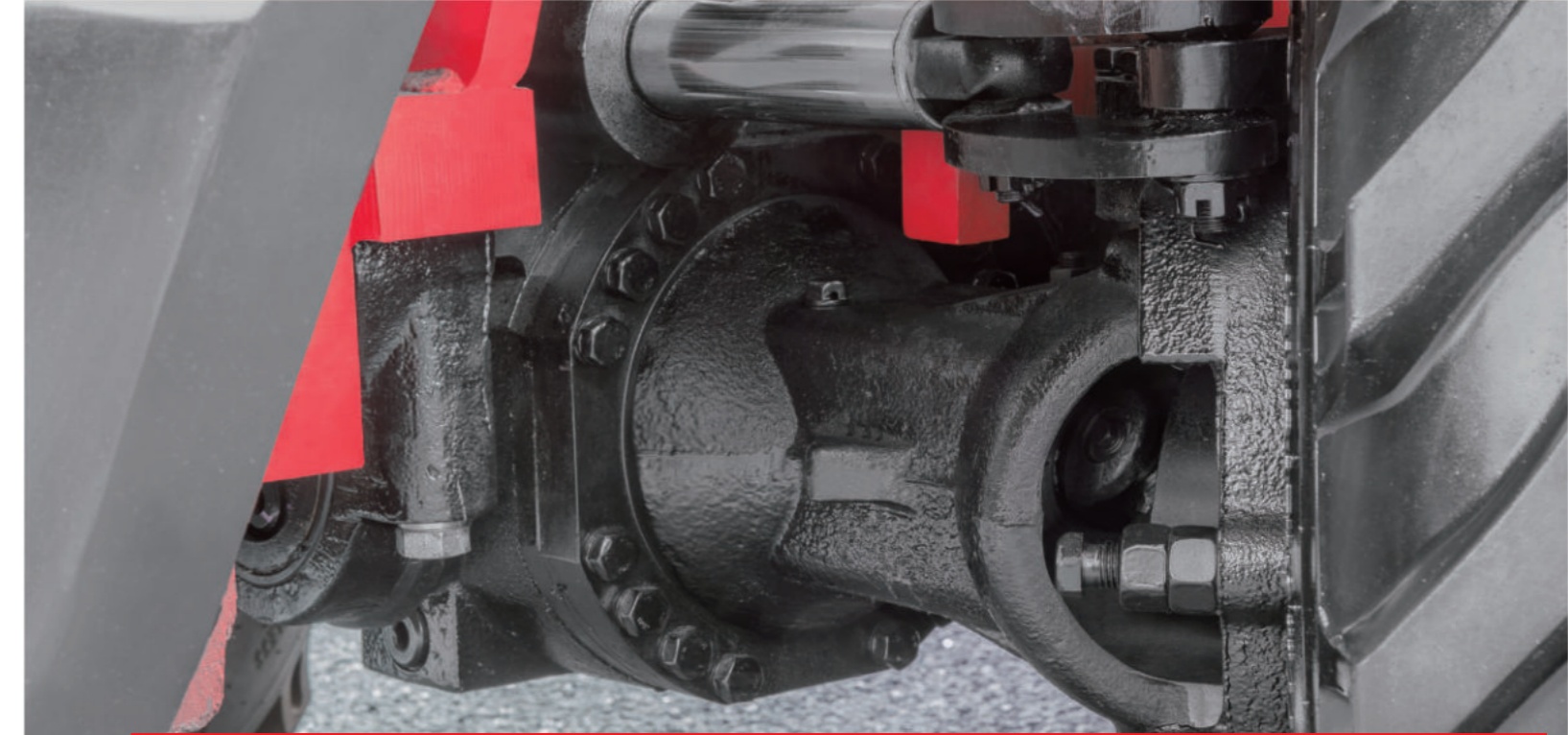

Die oszillierende Lenkachse ermöglicht es jedem Rad Hindernisse zu überwinden und hält die Ladestufe.

Doppelte Luftfilter, großvolumiger Luftkühler mit Serpentinwellen und optimierte Wärmeableitungskanäle verbessern die Wärmeableitungskapazität und erhalten die Zuverlässigkeit des Motors auch bei schweren Anwendungen.

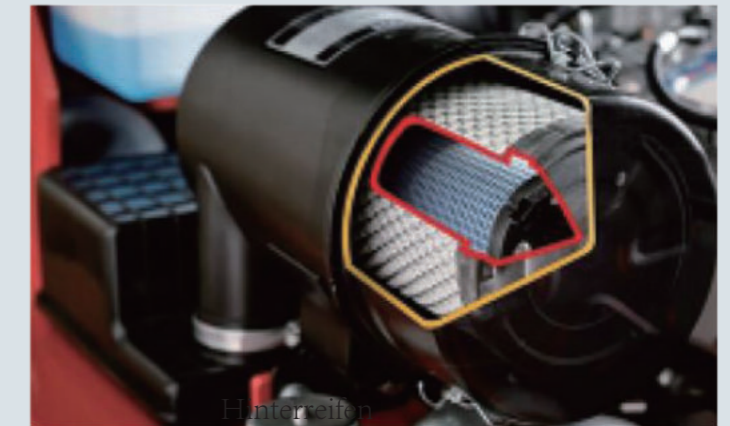

Das Differential ist für komplexes Gelände ausgelegt und verfügt über ein manuelles Sperrdifferential, das bei schlechten Wetterbedingungen und rauen Betriebsflächen maximale Traktion bietet. Das Sperrdifferential verhindert ein Lösen der Kraft, wenn sich ein Rad dreht.



## PRODUKTIVITÄT



Das neue hydraulische Lenksystem mit dynamischer Lasterkennung trägt dazu bei, den Hydraulikverlust zu verringern und die Energieeffizienz zu verbessern.



Das neue Effizienzbeleuchtungssystem verwendet LED-Leuchtmittel und einen neuartigen Reflektor, um den Energieverbrauch zu senken und die Beleuchtungsleistung erheblich zu verbessern.



## KOMFORTABLE BEDIENUNG

Bei der Entwicklung der Gelände-Gabelstapler, werden Komfort und Benutzerfreundlichkeit sorgfältig berücksichtigt. Um beispielsweise die Vibrationspegel zu verbessern, werden Verbundmotordämpfer und voll schwimmender Antriebsstrang eingesetzt. Komfortable Betriebsumgebungen für den Fahrer tragen ebenfalls zur Steigerung der Produktivität bei.



1. Neben dem Gummidämpfer zwischen Rahmen und Lenkachse erreichen der Verbundmotordämpfer und der vollschwimmende Antriebsstrang eine flexible Verbindung zwischen Rahmen und Antriebssystem, wodurch Fahrvibrationen des Antriebssystems erheblich reduziert werden.



2. Der zusätzliche Fußraum reduziert die Ermüdung des Fahrers erheblich. Die rutschfeste Stufe erleichtert das Ein- und Aussteigen. Das neu gestaltete Lenkrad und Bremssystem sowie die einfach zu bedienenden Hebel sorgen für ein umfassendes Handling

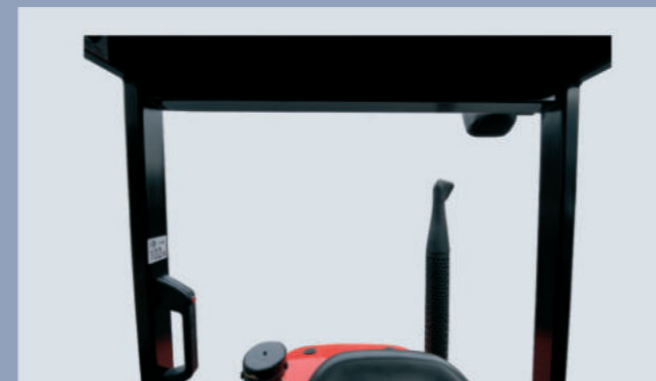

3. Optimierte Entwurfsstruktur für gute Sichtbarkeit.



4. Aufgrund des größeren Abstandes zwischen den inneren Masten bietet der Gabelstapler eine breite Sicht nach vorne.



## EINFACHE WARTUNG



Das neu entwickelte LCD-Instrument verfügt über umfassende Funktionen, eine stabilere Leistung und kann den vollständigen Status, den Fehlercode und andere wichtige Informationen des Staplers vollständig anzeigen, sodass der Bediener den Status intuitiver verstehen kann und erleichtert die Wartung.



Die Verwendung einer neuen Generation von integrierten Schaltkästen erleichtert die Wartung und Reparatur, das Layout wird einfacher und bietet eine bessere Wasserdichtigkeit.



Der leicht zu öffnende Haube ermöglicht einen schnellen Zugang zum Motorraum.



Die Nassbremse bietet maximale Lebensdauer für Ihr Bremssystem.

/ Die Abdeckung des Panels kann zur Überprüfung der Bremsflüssigkeit einfach angehoben werden.

/ Durch das zweiteilige Design lässt sich die Diele leicht anheben und für den Zugang zum Antriebsstrang einfach entfernen.

/ Die Befestigungselemente der Kühlerabdeckung können leicht von Hand gedreht werden, um schnelle Inspektionen oder Wartungsarbeiten zu ermöglichen.



# ALLRADANTRIEB GELÄNDE GABELSTAPLER



## HOCH LEISTUNG



### Manövrierfähigkeit

Mit einem Abstand von 270 mm (3,0 Tonnen) vom Boden bietet es eine größere Mobilität und ermöglicht es dem Stapler, in den rauesten Anwendungsumgebungen zu fahren. Durch die Verwendung von verteiltem Gewicht im Gabelstapler haben wir ihn jedoch sehr niedrig gehalten, so dass es eine ausgezeichnete Stabilität hat.



### Drei Vorwärtsgänge

Luftgefederter Hydraulikgetriebe mit drei Vorwärtsgängen, die Höchstgeschwindigkeit kann bis 26 km / h erreichen.

## Standardspezifikation

- / Luftfederte Transmission
- / Sperrdifferential
- / 2WD/4WD System
- / Luftfederter Sitz
- / Rücklaufölfilter
- / Großvolumiger Aluminiumkühler
- / Luftfilter
- / Arbeitsscheinwerfer hinten
- / Warnleuchte
- / Abdeckung für Neigezylinder
- / Umkehrunterstützungsgriff
- / Breiterer Gabelträger
- / LED Lampe

## Optionsspezifikation

- / Kabine
- / Heizung
- / Frontscheibe
- / L/R Spiegel
- / Feuerlöscher
- / Sonderlackierung
- / OPS System
- / Funkenfänger
- / Gereinigtes Abgassystem
- / Zusatzhydraulikventil
- / Arbeitsscheinwerfer vorne
- / Triplex Vollfreihub-Hubgerüste
- / Spezialgabeln
- / Wägesystem
- / Anhänge
- / Netzabdeckung des Kühlers

# VIERRADANTRIEB GELÄNDE GABELSTAPLER SPEZIFIKATION :

		HANGCHA GROUP CO.,LTD.																
		CPCD25-XW33C-RT4	CPCD30-XW33C-RT4	CPCD35-XW33C-RT4	CPCD25-XW43C-RT4	CPCD30-XW43C-RT4	CPCD25-XW98C-RT4	CPCD30-XW98C-RT4	CPCD30-XW98C-RT4	CPCD30-XW98C-RT4	CPCD35-XW98C-RT4							
Merkmale	1.1	Hersteller	HANGCHA GROUP CO.,LTD.															
	1.2	Modell	CPCD25-XW33C-RT4	CPCD30-XW33C-RT4	CPCD35-XW33C-RT4	CPCD25-XW43C-RT4	CPCD30-XW43C-RT4	CPCD25-XW98C-RT4	CPCD30-XW98C-RT4	CPCD30-XW98C-RT4	CPCD35-XW98C-RT4							
	1.3	Antriebsart	Diesel	Diesel	Diesel	Diesel	Diesel	Diesel	Diesel	Diesel	Diesel							
	1.4	Bedienung	Seated	Seated	Seated	Seated	Seated	Seated	Seated	Seated	Seated							
	1.5	Tragfähigkeit	Q (kg)	2500	3000	3500	2500	3000	2500	3000	3500							
Gewichte	2.1	Eigengewicht	kg	4850	5340	5600	4850	5340	4850	5340	5600							
	2.2	Achsladung, vorne / hinten beladen	kg	6190/1160	7200/1140	7900/1200	6190/1160	7200/1140	6190/1160	7200/1140	7900/1200							
	2.3	Achsladung vorne / hinten unbeladen	kg	2130/2720	2340/3000	2300/3300	2130/2720	2340/3000	2130/2720	2340/3000	2300/3300							
Bereifung	3.1	Reifen: Vollgummi, superelastisch, pneumatisch, Polyurethan	Pneumatic															
	3.2	Reifengröße vorne	12-16.5-14PR															
	3.3	Reifengröße hinten	10.0/75-15.3-14PR															
	3.5	Räder, Anzahl vorne / hinten (x = angetriebene Räder)	2x/2x															
	3.6	Spannweite vorne	b10 (mm)	1250	1250	1250	1250	1250	1250	1250	1250	1250						
Abmessung	4.1	Neigung des Mast- / Gabelwagens vorwärts / rückwärts	α/β(°)	10/12	10/12	10/12	10/12	10/12	10/12	10/12	10/12							
	4.2	Höhe, Mast gesenkt	h1 (mm)	2215	2350	2350	2215	2350	2215	2350	2350							
	4.3	Freihub	hz (mm)	140	145	145	140	145	140	145	145							
	4.4	Hubhöhe	hs (mm)	3000	3000	3000	3000	3000	3000	3000	3000							
	4.5	Höhe, Mast oben	h4 (mm)	4122	4142	4142	4122	4142	4122	4142	4142							
	4.7	Höhe des Überkopfschutzes (Kabine)	h6 (mm)	2390	2420	2420	2390	2420	2390	2420	2420							
	4.19	Gesamtlänge	l1 (mm)	4305	4320	4320	4305	4320	4305	4320	4320							
	4.20	Gabeloberflächelänge	l2 (mm)	3085	3100	3100	3085	3100	3085	3100	3100							
	4.21	Gesamtbreite	b1 (mm)	1557	1599	1599	1557	1599	1557	1599	1599							
	4.22	Gabelabmessungen ISO 2331	s/e/l (mm)	40x122x1220	50x122x1220	50x122x1220	40x122x1220	50x122x1220	40x122x1220	50x122x1220	50x122x1220							
	4.23	Gabelwagen DIN 15 173 --- ISO 2328, Klasse / Typ A, B.		B	B	B	B	B	B	B	B							
	4.24	Gabelwagenbreite	b3 (mm)	1150	1150	1150	1150	1150	1150	1150	1150							
	4.25	Abstand zwischen Gabelarmen	bs (mm)	290-1150	290-1150	290-1150	290-1150	290-1150	290-1150	290-1150	290-1150							
	4.31	Bodenfreiheit, beladen, unter dem Mast	m1 (mm)	240	270	270	240	270	240	270	270							
	4.32	Bodenfreiheit, Radstandmitte	m2 (mm)	260	290	290	260	290	260	290	290							
4.34	Gangbreite	Ast (mm)	5305	5320	5320	5305	5320	5305	5320	5320								
4.35	Wenderadius	Wa (mm)	3300	3300	3300	3300	3300	3300	3300	3300								
Leistung Daten	5.1	Fahrgeschwindigkeit, laden/unbeladen	km/h	24/26	24/26	24/26	23/25	23/25	23/25	23/25	23/25							
	5.2	Hubgeschwindigkeit, beladen	m/s	0.62/0.64	0.49/0.51	0.43/0.51	0.62/0.64	0.49/0.51	0.62/0.64	0.47/0.51	0.45/0.51							
	5.3	Senkgeschwindigkeit, beladen	m/s	0.5/0.44	0.5/0.45	0.5/0.45	0.5/0.44	0.5/0.45	0.5/0.44	0.5/0.45	0.5/0.45							
	5.5	Zugkraft, beladen	N	40000	45000	45000	40000	43000	42000	47000	49000							
	5.7	Steigfähigkeit, beladen	%	58	55	52	52	46	60	58	54							
Motor	7.1	Engine manufacturer/type	YANMAR 4TNE98		YANMAR 4TNE98		YANMAR 4TNE98		CUMMINS QSF2.8I3NA49		CUMMINS QSF2.8I3NA49		KUBOTA V2607-CR-TE5B		KUBOTA V2607-CR-TE5B		KUBOTA V2607-CR-TE5B	
	7.2	Motorleistung nach DIN ISO 1585	kw/r/min		42.1/2300		42.1/2300		36.5/2500		36.5/2500		47.3/2400		47.3/2400		47.3/2400	
	7.3	Nenngeschwindigkeit	N·m/r/min		196/1700		196/1700		186/1500		186/1500		221.7/1500		221.7/1500		221.7/1500	
	7.4	Anzahl der Zylinder / Hubraum	4/3319		4/3319		4/3319		4/2800		4/2800		4/2615		4/2615		4/2615	
	7.10	Batteriespannung / Nennkapazität	V/Ah		12/90		12/90		12/90		12/90		12/90		12/90		12/90	
	10.3	Hydrauliktank - Kapazität (Ablassen & Nachfüllen)	liter		60		60		60		60		60		60		60	
	10.4	Treibstofftank Kapazität	liter		60		60		60		60		55		55		55	

## 2,5-3,5 t Mast: (pneumatisch)

Typ	Modell	Max.Gabel Höhe	Gesamthöhe						Freihub				Front überhang		Kippbereich		Kapazität max Höhe					
			Abgesenkt (mm)		Verlängert				Ohne Rückenlehne		Mit Rückenlehne		(mm)		FWD	BWD	Ladezentrum 500mm					
			2.5t	3/3.5t	2.5t	3/3.5t	2.5t	3/3.5t	2.5t	3/3.5t	2.5t	3/3.5t	2.5t	3/3.5t	(°)	(°)	ISO 22915-2 Gegengewicht Gabelstapler mit Mast			ISO 22915-13 Geländegabelstapler mit Mast		
Breitsicht Mast	RTE25/35M300	3000	2215	2350	3782	3993	4122	4142	140	145	140	145	585	600	10	12	2500	3000	3500	2500	3000	3500
	RTE25/35M330	3300	2365	2500	4082	4293	4422	4442	140	145	140	145	585	600	10	12	2500	3000	3500	2500	3000	3400
	RTE25/35M350	3500	2465	2600	4282	4493	4622	4642	140	145	140	145	585	600	10	12	2500	3000	3500	2500	2800	3200
	RTE25/35M370	3700	2615	2700	4482	4693	4822	4842	140	145	140	145	585	600	10	12	2500	3000	3500	2500	2600	2800
	RTE25/35M400	4000	2815	2950	4782	4993	5122	5142	140	145	140	145	585	600	10	12	2500	3000	3400	2100	2400	2500
Breitsicht-Vollfrei - Triplex mast	RTE25/35N400	4000	2115	2300	4860	5025	5122	5269	1255	1275	993	1031	603	618	10	12	2500	2900	3300	2000	2300	2400
	RTE25/35N430	4300	2215	2400	5160	5325	5422	5569	1355	1375	1093	1131	603	618	10	12	2400	2700	3000	1900	2100	2200
	RTE25/35N450	4500	2265	2450	5360	5525	5622	5769	1405	1425	1143	1181	603	618	10	12	2200	2500	2900	1700	1900	1900
	RTE25/35N470	4700	2365	2550	5560	5725	5822	5969	1505	1525	1243	1281	603	618	10	12	2000	2300	2700	1400	1500	1500
	RTE25/35N500	5000	2515	2700	5860	6025	6122	6269	1655	1675	1393	1431	603	618	6	6	1900	2100	2500	1100	1200	1200
	RTE25/35N550	5500	2715	2900	6360	6525	6622	6769	1855	1875	1593	1631	603	618	6	6	1500	1900	2300	800	900	900
RTE25/35N600	6000	2965	3150	6860	7025	7122	7269	2105	2125	1843	1881	603	618	6	6	1200	1600	1900	600	700	700	

